



TEKNISKA DATA



SKOTARE F13^D



MOTOR

Typ	JD 6068 HFC 08 Power Tech PVS, Final Tier 4 (FT4)
Effekt vid 1800 rpm	164 kW / 220 hp
Vridmoment vid 1500 rpm	963 Nm
Cylindervolym	6,8 liter
Dieseltank	165 liter

TRANSMISSION

Typ	D5-styrd, hydrostatisk/mekanisk med full effektregering, 3 växelsteg
Dragkraft	177 kN
Körhastighet, växel 1	0 - 5 km/h
Körhastighet, växel 2	0 - 9,5 km/h
Körhastighet, växel 3	0 - 25 km/h

BROMSAR

Typ	2-krets elektriskt/hydrauliskt manövrerade negativa våta lamellbromsar. Automatisk lastbroms. Fjäderassisterad parkerings- och katastrofbroms.
-----	--

HJULUTRUSTNING

8 WD	710/45 x 26,5
------	---------------

CHASSI

Typ	Midjeled av svängkranstyp med midjelås. Skruvbara svetsade bankar
Styrvinkel	+/- 43°/ 54° (med vagnstyrning)
Max styrkraft	74,9 kNm
Rekningsvinkel	+/- 20°

HYDRAULSYSTEM

Typ	Lastkännande hydraulsystem helt separerat från transmissionen.
-----	--

Pumpkapacitet	210 liter/1500 rpm
Arbetsstryck	3 - 22 MPa
Filtreringsgrad	10 my
Tankvolym	105 liter

ELSYSTEM

Typ	24 V-system med CAN-bus-teknik
Batterikapacitet	2 x 120 Ah
Generator	150 A
Maskinstyrsystem	ROTTNE D5, med 9" pekskärm
Arbetsbelysning	20 st

HYTT

Typ	ISO-certifierad, rymlig och komfortabel
Ljudnivå	69 dBA
Klimatsystem	ACC

KRAN

Typ	RK125 med dubbla vridcylindrar och utskjut 1,4 m / 2,4 m / dubbelteleskop
Lyftmoment	125 kNm
Vridmoment	35,8 kNm
Vridningsvinkel	375°
Räckvidd	7,2 / 8,4 / 10 m

VIKT OCH MÅTT

Tjänstevikt från	19 700 kg
Bredd	2 924 mm
Längd	9 833 mm
Transporthöjd	3 864 mm
Markfrigång (vid midjeled)	668 mm
Lastkapacitet	13 000 kg
Lastarea	4,7 - 5,5 m ²

Rätt till ändringar av tekniska data och utrustningar förbehålles. Bilder och specifikationer visar inte alltid maskinen i standardutförande.

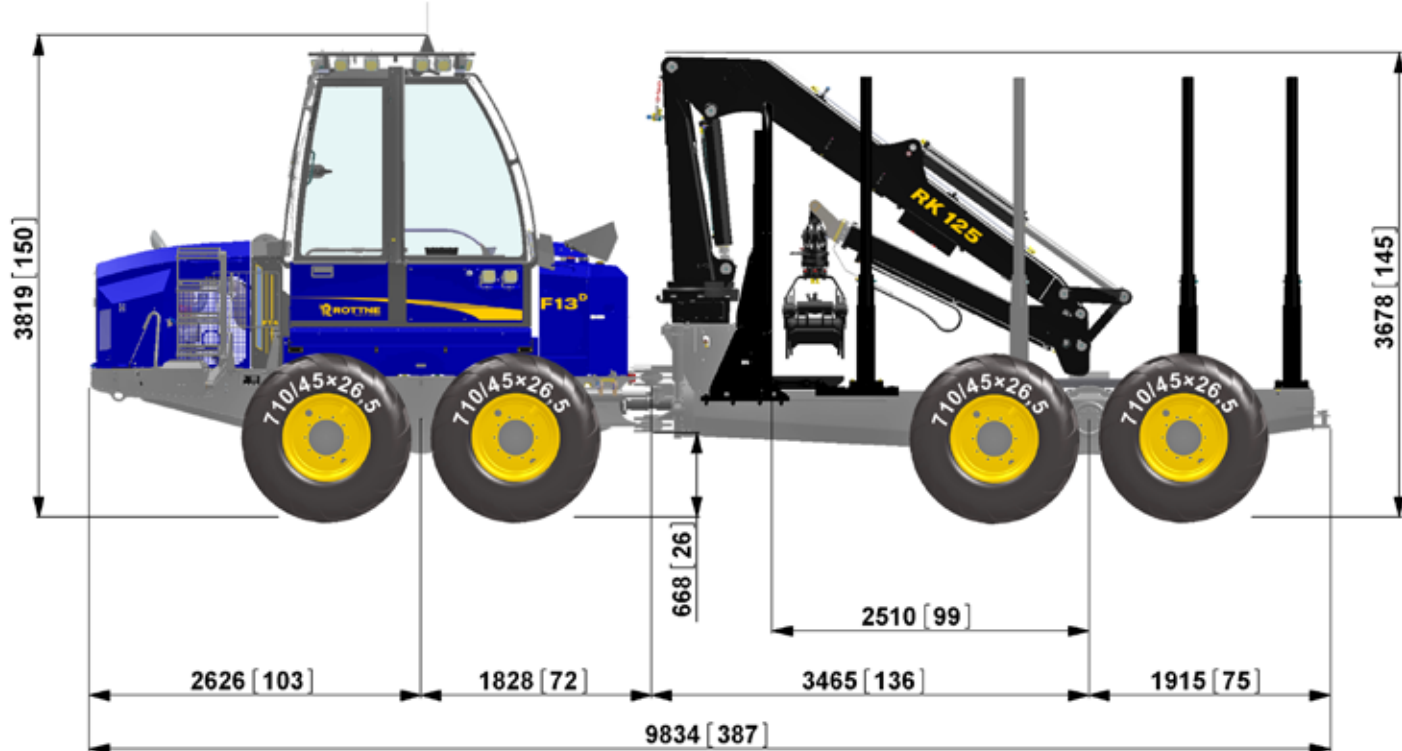

FAST VAGN

STYRBAR VAGN

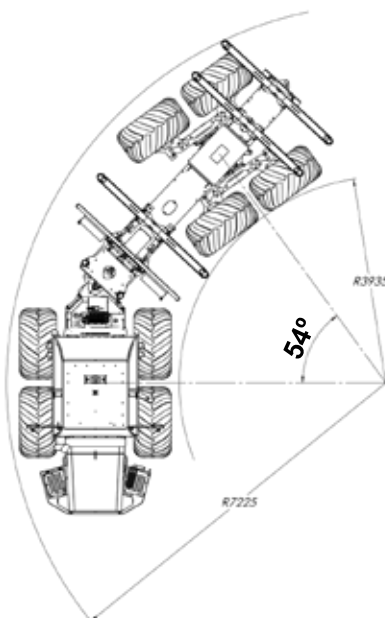
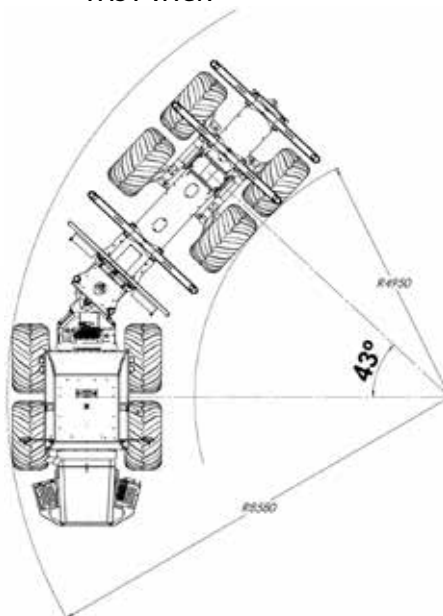

UTRUSTNINGAR

Belysning Xenon eller LED, Sprinkler, Motor/kupévärmare, Solskyddsgardiner, Hyttfjädring COMFORT LINE, Mobiltelefon, Vakuumpump, Schaktblad, Dubbelteleskop, Backkamera, GPS/GeoInfo, Påfyllnadspumpar, Miljöolja, Färgskrivare, Balanserad boggi, Boggilyft, Mobilt bredband, Skotardator, Kompletta verktygssats, Centralsmörjning, Extra banke, Bankar "Wide Load", Band, Kedjor

Kontakta din lokala återförsäljare för mer information. www.rottne.com

